



家庭用

マルチスチームクリーナー Powermax 7 in 1™

取扱説明書

このたびは、お買い上げいただき、まことにありがとうございます。

- 取扱説明書をよくお読みのうえ、正しく安全にお使いください。特に安全上の重要な注意事項は必ずお読みください。
- お読みになったあとは、いつでも見られるところに、大切に保管してください。

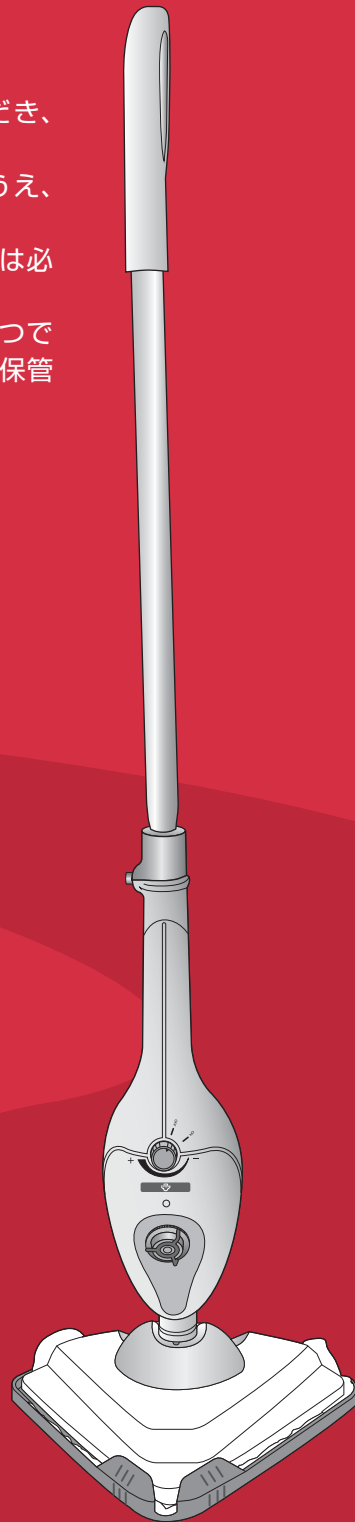

も く じ



安全上の重要な注意事項.....	p1 ~ 3
ご使用にあたってのお願い.....	p3
各部のなまえ.....	p5
組立てかた.....	p6
水の入れかた.....	p7
スティッククリーナーとしての使いかた.....	p7
ハンディクリーナーとしての使いかた.....	p9
付属品の使いかた.....	p10
お手入れのしかた.....	p14
収納のしかた.....	p15
仕 様.....	p16
故障かな?と思ったら.....	p16
交換部品(別売品).....	p18
アフターサービスについて.....	p18

DS-PM-W-J



この製品は日本国内用に設計・販売しています。外国での使用は、保証・修理などのサービスも対象外となります。
(This unit can not be used in foreign countries as designed for Japan only, No servicing is available outside of Japan.)

安全上の重要な注意事項

ここに示した注意事項は、危害や損害を未然に防止するために重要な内容ですので、必ず守ってください。

- | | |
|---|---|
|  危険 | 人が死亡または重傷を負う危険性が切迫して生じることが想定される内容を示しています。 |
|  警告 | 人が死亡または重傷を負う可能性が想定される内容を示しています。 |
|  注意 | 人が傷害を負う可能性及び物的損害の発生が想定される内容を示しています。 |

絵表示の例

-  記号は、「禁止」（しないでください）を示します。
-  記号は、「強制」（必ずしてください）を示します。

警告（禁止事項）

次頁につづく



修理技術者以外は、絶対に分解、修理、改造を行わない

- 感電やけが、火災の原因になります

本体の吹出口やすきまに金属物や異物を入れない

- 感電やけが、やけどや故障の原因になります

本体の吹出口やすきまに指などを入れない

- 感電やけが、やけどの原因になります

コンセントや配線器具の定格を超える使いかたはしない

- 発熱や発火の原因になります

定格 100V 以外の電源は使わない

- 発熱や火災、感電、故障の原因になります

傷んだ電源プラグや電源コードは使わない、絶対に交換、分解、修理、改造をしない

- 火災や感電、事故の原因になります
- 電源プラグや電源コードが破損したときは直ちに使用を中止し、当社お客様相談室にお問い合わせください

電源プラグが緩いときは使わない

- 感電やけが、発火の原因になります

使用中に電源プラグを抜き差ししない

- 感電やけが、発火の原因になります

電源プラグにピンなどの金属物やごみを付着させない

- 感電やけが、発火、故障の原因になります

電源コードを傷つけたり、破損させたり、加工したり、無理に曲げたり、ねじったり、引っ張ったり、重いものを乗せたり、はさみ込んだり、束ねたりしない

- 発熱や火災、感電、故障の原因になります

濡れた手で電源プラグを抜き差ししない

- 感電やけがの原因になります

本体を水洗いしない（水洗いできる部品、付属品は除く）

- 感電やけが、発火、故障の原因になります

浴室など高温多湿の場所や水の掛かる場所では使わない、保管しない

- 感電やけが、発火、故障の原因になります

ホコリの多い場所や油煙の当たる場所に保管しない

- 発火や故障の原因になります

通電したままで放置しない

- 加熱により、発火や故障の原因になります

モップヘッドに足を近づけない

- 高温のスチームは専用マイクロファイバーパッド回りにも吹出します
スリッパなどで足を保護し、足に直接スチームがあたらないようにしてください
高温のため、けがややけど、事故の原因になります

使用中や使用直後は、絶対にスチームの吹出口に触れたり、顔などを近づけない

- 高温のため、けがややけど、事故の原因になります

使用中や使用直後は、ノズルの着脱や交換、調節などしない

- 高温のため、けがややけど、事故の原因になります

吹出口をふさがない

- 発火や火災、故障の原因になります

子供など不慣れた人だけで使用させたり、幼児の手の届くところで使用しない、保管しない

- 感電やけが、事故の原因になります

本体や付属品に強い衝撃を与えない

- 発火や故障の原因になります

⚠ 警告 (禁止事項)



- 絶対に人やペット、植物に向けて使用しない**
- 高温のため、けがややけど、財産の損害や事故の原因になります
- 屋外では使用しない (本製品は屋内用です)**
- 発火や故障の原因になります
- 業務用には使用しない (本製品は一般家庭用です)**
- 発火や故障の原因になります

⚠ 警告 (実行事項)



- 定格 15A (アンペア) 以上のコンセントを単独で直接使う**
- 他の機器と併用すると、コンセント部分が異常発熱して発煙や発火、火災の原因に成ります
※たこ足配線は絶対にしないでください
- 電源プラグはコンセントの根元まで確実に差し込む**
- 感電や発火、火災、故障の原因になります
- 電源プラグを抜くときは、必ず電源プラグを持って抜く**
- 感電や発火、火災、故障の原因になります
- 電源プラグを抜き差しするときは、必ず電源スイッチを切る (OFF にする)**
- 感電や発火、火災、故障の原因になります
- 使用時以外は、電源プラグをコンセントから抜く**
- 絶縁劣化による感電・漏電火災、けがの原因になります
- お手入れの際は、必ず、電源を切り (OFF にして)、電源プラグをコンセントから抜く**
- 感電や発火、火災、故障の原因になります
- 電源プラグのホコリなどは定期的に取り除く**
- 感電や発火、火災、故障の原因になります
- 異常、故障時には直ちに使用を中止し、電源プラグを抜く**
- 感電や発火、火災、の恐れがあります

⚠ 注意 (禁止事項)

次頁につづく



- 水道水以外の水は使わない**
- 水の成分によっては内部に悪影響を与え、故障の原因になります
- 水タンクにアロマオイルや芳香剤を入れない**
- 水タンクに水道水以外のものを入れると、発熱や爆発、故障の原因になります
- スティック使用時、マイクロファイバーパッドを付けないで使わない**
- 床面を傷つけたり、財産の損害や故障の原因になります
- 吹出口にゴミなどがつまったままで使わない**
- 発火や火災、故障の原因になります
- 本体を逆さまにしたり、横倒しにしない**
- 水漏れや床面、家具に傷をつける原因になります
- スティックハンドルを振り回さない**
- 財産の損害や故障、火災や事故の原因になります
- スチームジェットノズルやコンパクトヘッドを床や家具に押し付けない**
- 床面や家具に傷をつける原因になります
- 無理な姿勢での使用や、本体に過剰な力が加わる使いかたはしない**
- 健康を害したり、財産の損害や故障の原因になります
- 倒れやすいもの、壊れやすいものには使わない**
- 財産の損害や事故の原因になります
- ガラスなど、壊れやすいものに使うときは、吹出口を近づけすぎない**
- 吹出口のスチームは高温のため、急な温度変化によりガラスなどが割れる原因になります
- 電気機器やコンセントなどの電気器具に向けてスチームを吹きつけない**
- スチームによる水分が器具の内部に入り、ショートや漏電、故障の原因になります
- ガステーブルやストーブなどの燃焼器具に向けてスチームを吹きつけない**
- スチームによる水分が器具の内部に入り、不完全燃焼や着火不良、事故や故障の原因になります
- 熱や湿気に弱い素材や製品には使わない**
- シミや変形、変色など財産の損害や故障の原因になります
- ノズルなどの付属品は、本製品専用のもの以外使わない**
- けがややけど、故障の原因になります

⚠ 注意（禁止事項）



- 本製品専用のノズルなどの付属品を、他の製品で使わない
 - けがややけど、故障の原因になります
- 濡れた手で使わない
 - 感電やけがの原因になります
- 使用中や使用直後はお手入れしない
 - 高温のため、けがややけど、事故の原因になります
- ベンジンやシンナー、アルコールで拭いたり、殺虫剤などのスプレーをかけたり、油や薬品を使う場所では使わない
 - 樹脂が変質したり、故障の原因になります
- ラジオやテレビなどの通信機器の近くで使わない
 - ラジオ、テレビ、無線機器などの映像や音声に乱れや雑音が入る原因になります
- 掃除以外の目的では使わない
 - けがややけど、故障の原因になります
- 本体に乗ったりしない
 - けがや故障の原因になります

⚠ 注意（実行事項）



- 電源コードはまっすぐ引き延ばす
 - 感電や発火、故障の原因になります
- コンセントの周りにホコリをためない（ホコリは取り除く）
 - 絶縁劣化による感電・漏電火災、けがの原因になります
- 水タンクの水は毎回新しい水道水に入れ替える
 - カビや雑菌が繁殖し、健康を害したり財産の損害や故障の原因になります
 - 常に清潔な状態でお使いください
- ノズルなどの付属品は、使用中に外れないよう、しっかりと取り付ける
 - 取付けが不完全の場合、使用中に外れて、けがややけど、故障の原因になります
- 使い始めは流し台などでスチームが出始めることを確認する
 - 使い始めはスチームが吹出す前に水が出る場合があります
- 使用前に必ず清掃対象物の目立たない場所で確認する
 - 変色や変形がないことを確認の上で使ってください
- 掃除を中断する場合は、必ず電源スイッチを切り（OFFにして）モップヘッドをスタンドトレイに乗せる
 - 高温のマイクロファイバーパッドにより、床材の変色や変形、財産の損害の原因になります

ご使用にあたってのお願い

ご注意

- 汚れの種類によっては落ちないものもあります
- 水の補給には十分注意してください
 - 入れ過ぎてこぼさないように、少しづつゆっくりと給水してください
- 高地で使用する場合は、スチームが出始める時間が長くなったり、スチーム温度が低く成る場合があります
- 水タンクが空のまま使わない
 - 故障の原因になります
- 電源コードにスチームをあてない
 - 故障や事故の原因になります
- ハンディ部の取り外しは、使用直後には行わない
 - けがややけどの原因になります
- 持ち上げる時は、必ず本体のハンドルを持つ
 - 本体が落下したり、身体にあたりたりして、けがややけど、財産の損害の原因になります
- 電源スイッチを入れた（ONにした）まま、電源プラグを抜かない
 - 感電や事故の原因になります

お願い



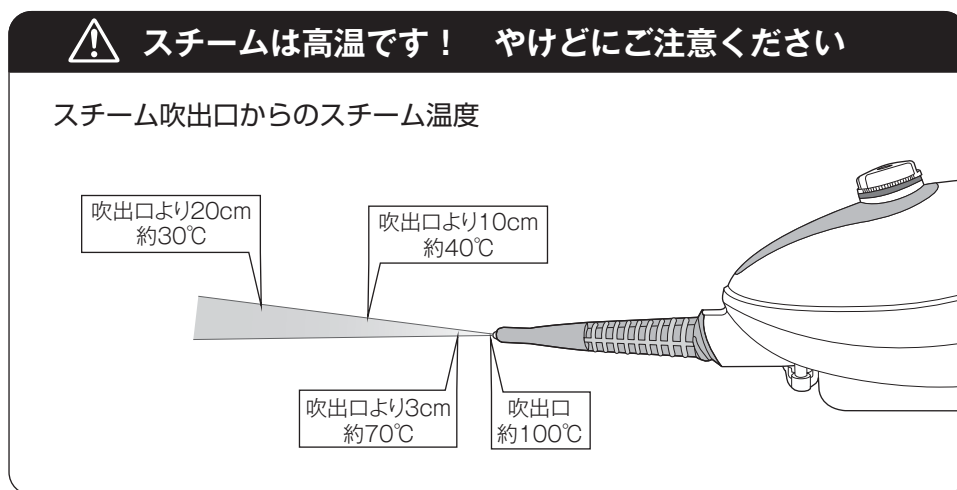

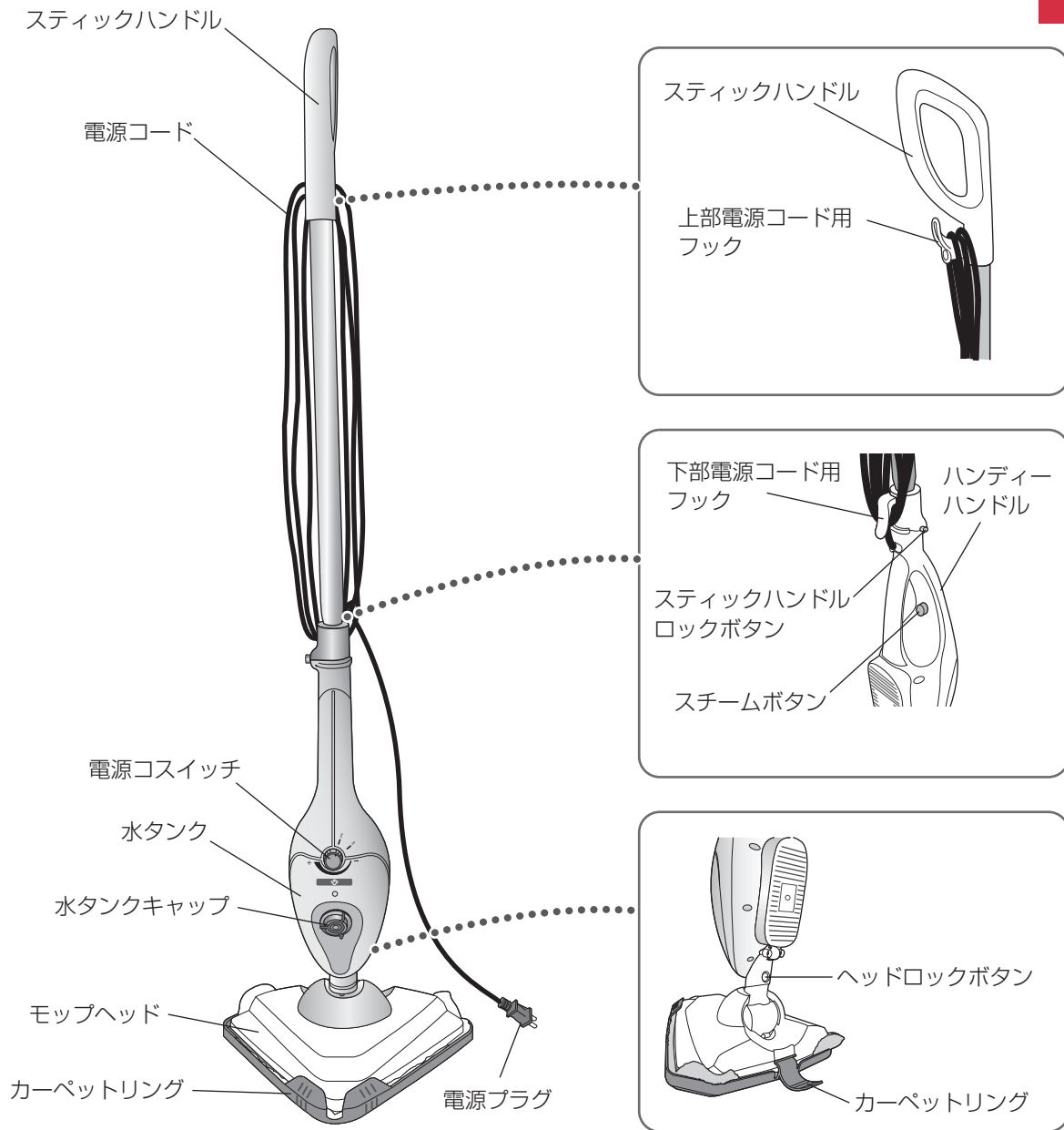

- 湿気がこもりやすい場所では使わないでください
スチームによる湿気がこもり、カビなど雑菌の発生の原因になります
- 閉めきった室内では使わないでください
スチームによって室内を濡らしたり、湿気により、カビなど雑菌の発生の原因になります
- 陶器製の洗面台や衛生陶磁器などには使わないでください
割れたり、ヒビが入る場合があります
- 吹出口や付属品のお手入れは定期的に行ってください
故障やカビなど雑菌の発生の原因になります
- 付属品は専用のもを正しく取付けてください
けがややけど、故障の原因になります
- 耐熱性や耐水性のない床材には使わないでください
変色や変形、財産の損害の原因になります
- 一か所に長時間スチームをあてたり、置いたままにしないでください
変色や変形、財産の損害の原因になります
- ワックスをかけた床面は、変色したりワックスがはがれる場合があります
ワックスがはがれた場合は、ワックスをかけ直してください
- 畳、じゅうたんなどは変色やシミになる場合があります
ご使用前に、必ず目立たない場所で使用して、変色やシミがないことを確認してください
- ご使用前に、必ず清掃対象物の目立たない場所で使用して、変色や変形がないことを確認してください
- 本製品は一般家庭用のため、業務用には使わないでください
発火や故障の原因になります
- 天災などの不可抗力や、不当な修理・改造による故障、損害に対する保証は致しかねます
- 取扱説明書に記載された使用法、及び、指示が守られない場合は、当社は一切の責任を負いかねます
- お客様の不注意による破損・故障・けがや、事故・火災に対する責任は負いかねますのでご了承ください
- 製品および梱包材を廃棄する際は、お住まいの自治体の取り決めに従ってください

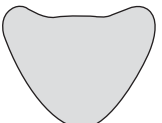
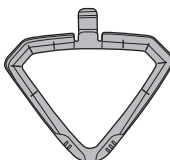
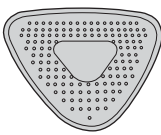

各部のなまえ

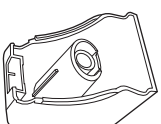
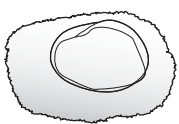
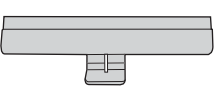

付属品

				
マイクロファイバーパッド	カーペットリング	スタンドトレイ	スチームジェットノズル	ラウンドブラシ
				
すきまブラシ	コンパクトヘッド	コンパクトヘッド用 コットンパッド	ワイパー	計量カップ

スティックタイプ

- 1** モップヘッドを本体に差し込みます

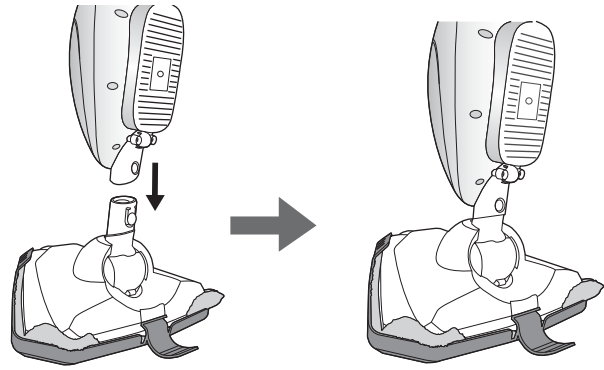

- 2** スティックハンドルの先端の形状を確認してから、本体に差し込みます



- 3** 本体を前に傾けると“カチッ”と音がして自立させることができます

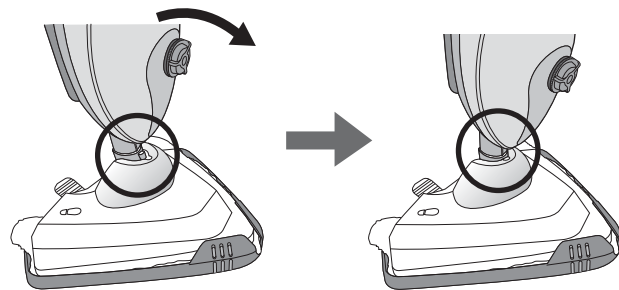

しっかりと差し込まないと、収納する時に倒れて、けがや床面、家具に傷をつけたり、故障の原因になります。

水の入れかた



- 1 給水する時は、水タンクキャップが上を向くよう本体を横にして行ってください

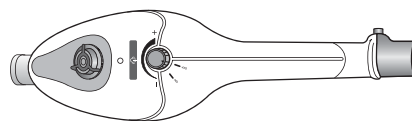

- 2 水タンクキャップを反時計回りに約 45 度回して取り外してください

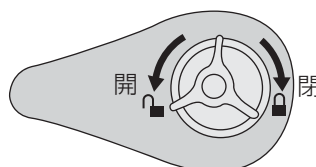

- 3 計量カップを使って水道水を 330ml (165ml を 2 回) 入れてください

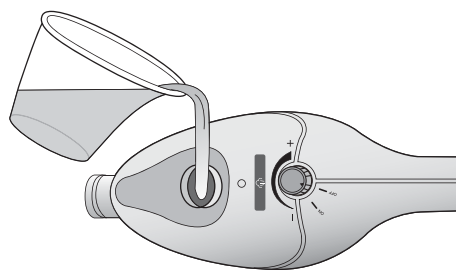

スティッククリーナーとしての使い方

- 1 電源スイッチが OFF「切」になっていることを確認して、電源プラグをコンセント(交流 100V)にしっかりと差し込みます

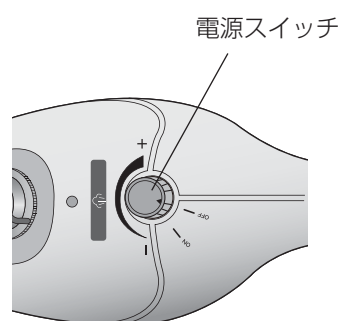

2 平らな床などに面ファスナーが付いている面（白い面）を上に向けて置きます

3 モップヘッドを上から軽く押し付けます

マイクロファイバーパッドを装着しない状態では、絶対に使用しない
故障や事故、財産の損害の原因になります

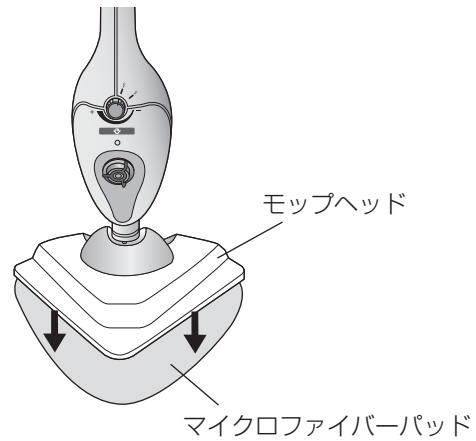

4 電源スイッチを ON に回し、電源を入れてください。電源ランプが点灯します

電源スイッチを入れてから約 30 秒後にスチームが噴出して、お掃除を始めることができます（室温や水温によって異なります）
電源スイッチでお好みのスチーム量に調整できます

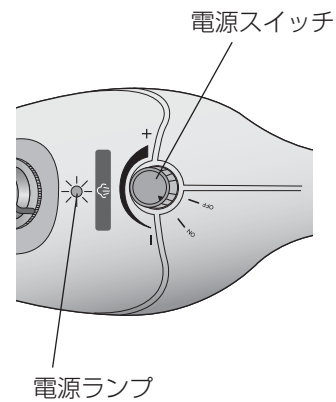

5 足で軽くモップヘッドを踏んで、本体を後ろに倒します

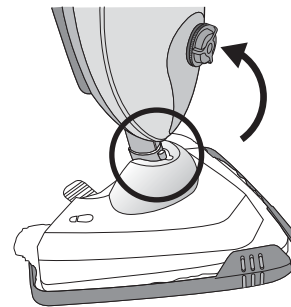

6 ゆっくり前後に動かして掃除を始めてください

7 お掃除が終わりましたら、電源スイッチを OFF に回して電源を切ってください

ハンディクリーナーとしての使い方



- 1** 電源スイッチが OFF「切」に成っていることを確認して、電源プラグをコンセント(交流 100V)にしっかりと差し込みます

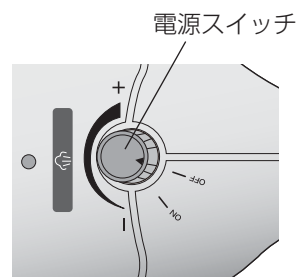

- 2** スティックハンドルロックボタンを押しながら、スティックハンドルを上引き上げて取り外してください

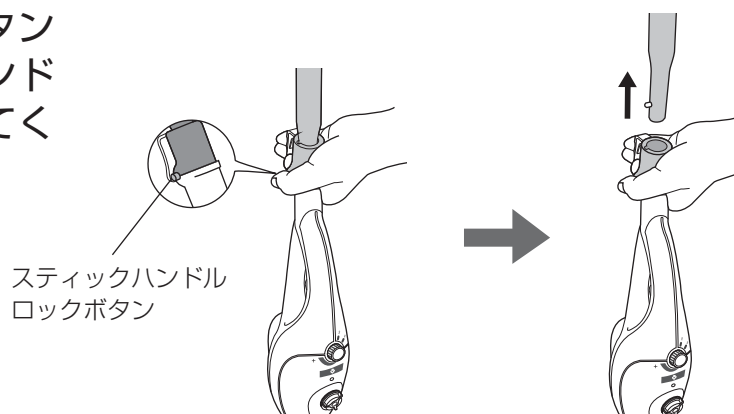

- 3** ヘッドロックボタンを押しながら、モップヘッドを外してください

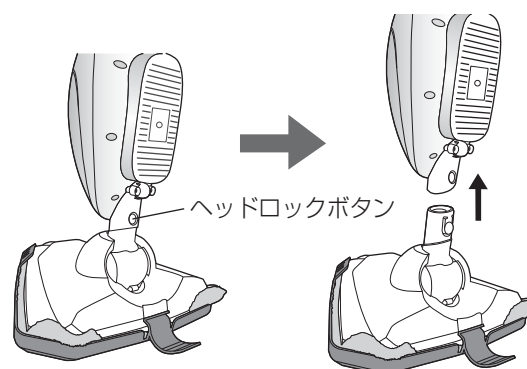

- 4** 右図のようにスチームジェットノズルをしっかりと差し込んでください

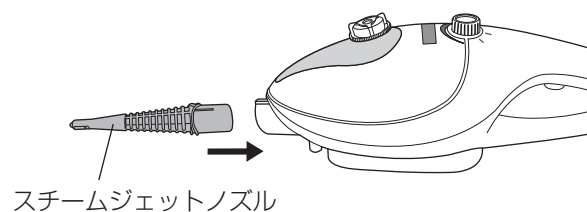

- 5** 電源スイッチを ON に回し、電源を入れてください。電源ランプが点灯します
電源スイッチでお好みのスチーム量に調整できます

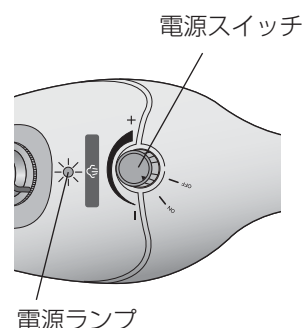

Dirt Devil

6 電源スイッチを入れてから約 30 秒後にお掃除を始めることができます。(室温や水温によって異なります)。

ハンディタイプとして使用する時は、スチームボタンを押したときだけスチームが噴出します。

※ハンディタイプとして使用する時は、スチームボタンを押さないとスチームは噴出しません。

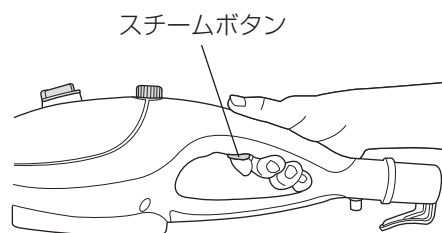

7 お掃除が終わりましたら、電源スイッチをOFFに回して電源を切ってください。

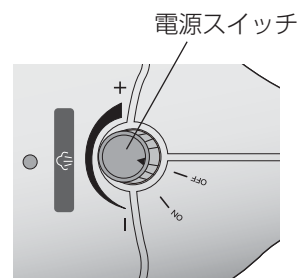

付属品の使いかた

スチームジェットノズル
Concentration Nozzle

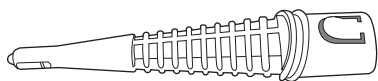

スチーム噴出で頑固な汚れも取れます。

- お勧め場所
 - ・サッシの溝
 - ・お風呂場の隅と排水溝
 - ・便器の汚れ

- 取り付け方
スチームジェットノズルをハンディクリーナーにしっかりと差し込んでください。

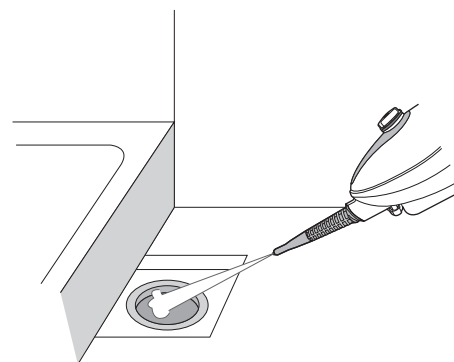
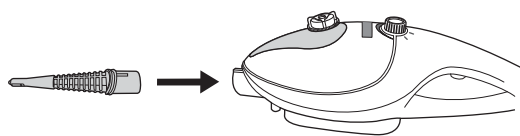

コンパクトヘッド

Utility Head

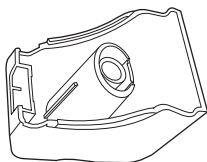

衣類などの布製品のシワを取る事が出来ます。
約 100℃の高温スチームで消臭効果があります。

- お勧め場所
 - ・衣類
 - ・ソファ
 - ・カーテン
 - ・クッションなどの布製品

- 取り付け方
ハンディクリーナーにしっかりと差し込んでください。

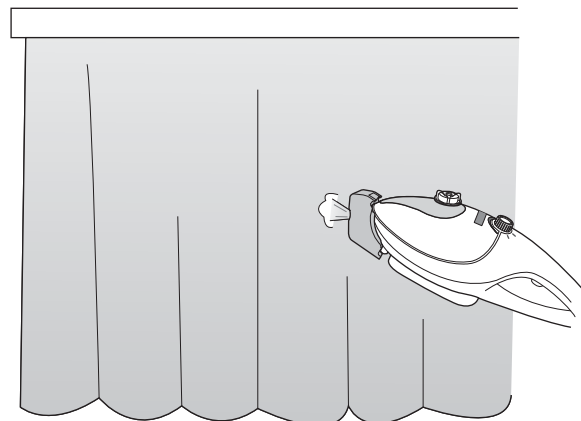
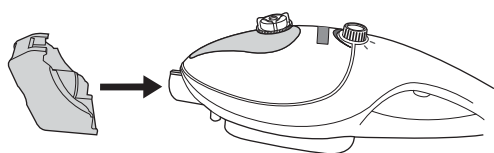

コンパクトヘッド用 コットンパッド

Utility Head Pad

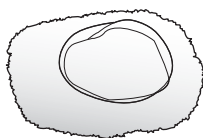

コンパクトヘッドに被せて使用します。
約 100℃の高温スチームで消臭効果があります。

- お勧め場所
 - ・衣類
 - ・ソファ
 - ・カーテン
 - ・クッションなどの布製品

- 取り付け方
コンパクトヘッドに被せて、ハンディクリーナーにしっかりと差し込んでください。

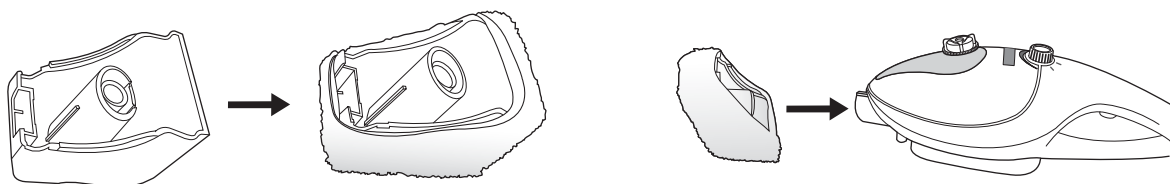

ワイパー
Squeegee

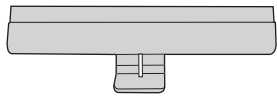

ゴム製なのでスムーズに水垢や汚れがきれいに取れます。
スチームを鏡に吹きかけ、ワイパーで汚れが落ちます。

●お勧め場所

- ・窓
- ・鏡
- ・タイル

●取り付け方

コットンパッドを被せたコンパクトヘッドにワイパーを装着してから、ハンディクリーナーにしっかりと差し込んでください。

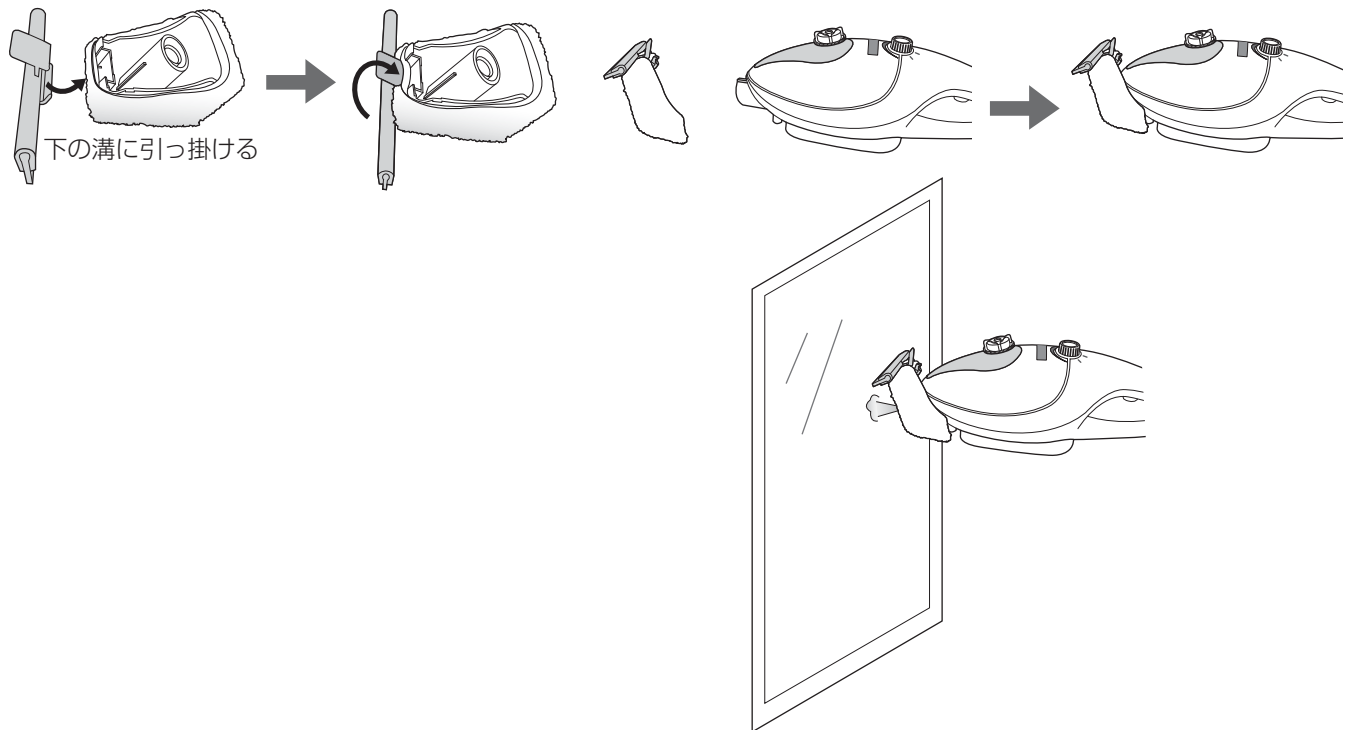

すきまブラシ
Grout Brush

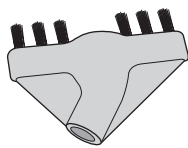

狭い場所や細かいところの掃除に最適です。

●お勧め場所

- ・タイルの目地
- ・便器の内側
- ・レンジ周り

●取り付け方

スチームジェットノズルに差し込んでから、ハンディクリーナーにしっかりと差し込んでください。

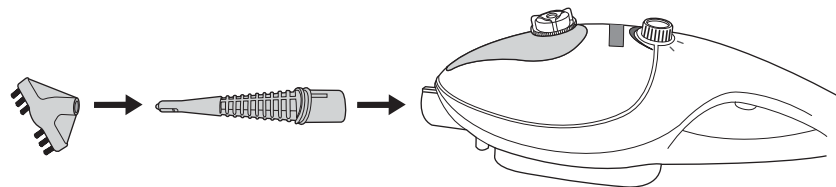

ラウンドブラシ Small Round Brush

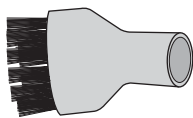

少し硬めのブラシでスチームを吹きかけながら、汚れを浮かせます。

- お勧め場所
 - ・隙間やガスコンロの周り
 - ・車のホイール
 - ・シンク周り
- 取り付け方
スチームジェットノズルに差し込んでから、ハンディクリーナーにしっかりと差し込んでください。

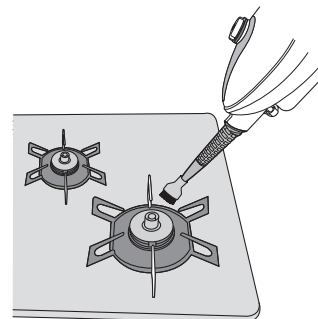
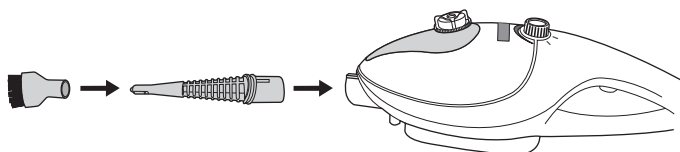

カーペットリング Carpet Glider

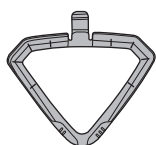

カーペットをお掃除するときは、カーペットリングを使用してください。

- お勧め場所
 - ・カーペット
- 取り付け方
モップヘッドにマイクロファイバーパッドを取り付けてから、モップヘッドをカーペットリングに取り付けます。

マイクロファイバーパッド Microfiber Pad

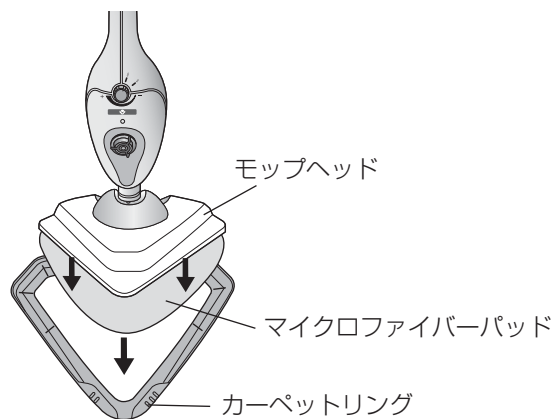
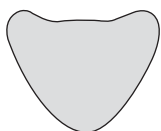

スタンドトレイ Cooling Pad

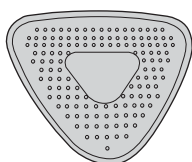

お掃除中や使用直後はマイクロファイバーパッドがスチームで濡れていますのでスタンドトレイに置いてください。

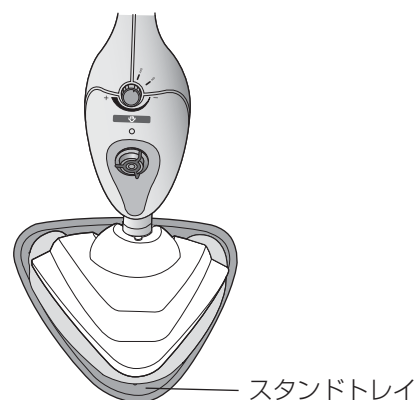



お手入れのしかた

本 体

ぬるま湯か水で薄めた台所用中性洗剤を浸した柔らかい布を固くしぼって、汚れをふき取った後、からぶきをする



警告

本体を水洗いしない

- ・ショートによる感電や故障の原因になります



注意

お手入れする時は必ず電源プラグをコンセントから抜く

- ・感電やけがの原因になります

みがき粉や金属タワシ、ベンジン、シンナー、漂白剤などは使わない

- ・変色や変形の原因になります

ドライヤーなどの熱風で乾燥させない

- ・変色や変形の原因になります

スチーム ジェットノズル

スチームジェットノズルが詰まった時は、直線状に伸ばしたペーパークリップや金属製のワイヤーをご使用ください

- ・必ず使用前(電源プラグをコンセントに差し込む前)に行ってください
使用中に行くとやけどの危険があります

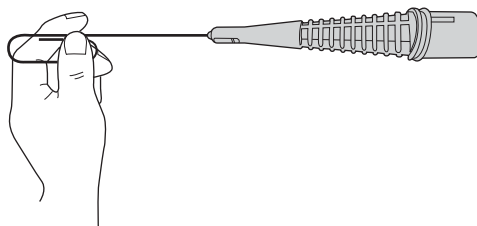

マイクロ ファイバーパッド

マイクロファイバーパッドは他の洗濯物とはいっしょに洗わない

- ・色移りや他の洗濯物を汚してしまう原因になります

マイクロファイバーパッドには漂白剤、柔軟剤は使わない

- ・変色や変質の原因になります

手の荒れやすい方はマイクロファイバーパッドの洗濯時、ゴム手袋などを使ってください

- ・手荒れ、肌荒れを起こす原因になります

マイクロファイバーパッドは専用のものを正しく取付けてください

- ・床面や家具に傷をつけたり、故障の原因になります

マイクロファイバーパッドのお手入れは定期的に行ってください

- ・床面や家具に傷をつけたり、故障の原因になります



1. モップヘッドからマイクロファイバーパッドを取り外します

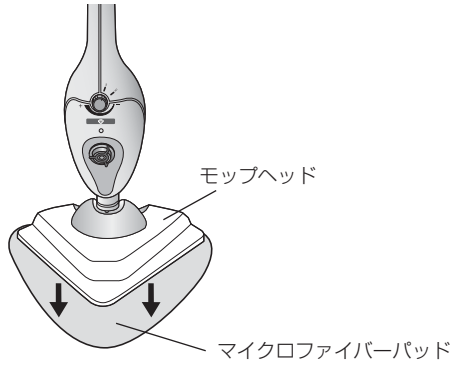

2. マイクロファイバーパッドは洗濯前に絡みついた綿ゴミや髪の毛などを予め取り除いてください
3. マイクロファイバーパッドの汚れがひどい時は、ぬるま湯、又は、水で衣料用洗剤で手洗いし、水気を切って乾かしてください
4. マイクロファイバーパッドを洗濯機で洗う時は、ぬるま湯、又は、水で衣料用洗剤で洗った後、水気を切って乾かしてください
5. モップヘッドに乾いたマイクロファイバーパッドを取り付けます

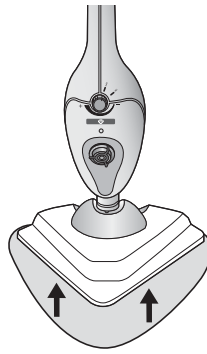

収納のしかた

電源コードを電源コード用フックに巻き付けて収納できます

- 1** 電源コードを上部電源コード用フックと下部電源コード用フックに巻き付けて収納できます

電源コードを巻付けるときは、無理な力で強く引っ張らないでください
電源コードを痛めたり、倒したりして、けがや故障の原因になります

電源コードを巻き付けたまま電源を入れないでください
電源コードが発熱し、発火や発煙の原因になります

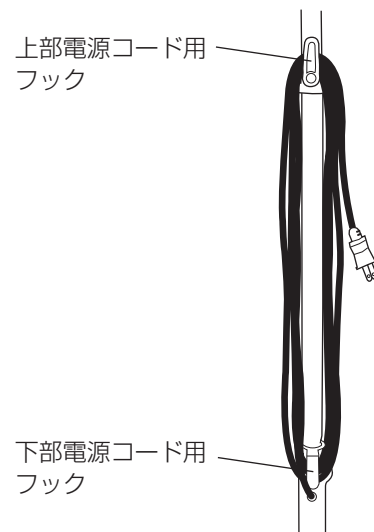



2 上部電源コード用フックを回転させると巻き付けた電源コードをかんたんに取りはずせます

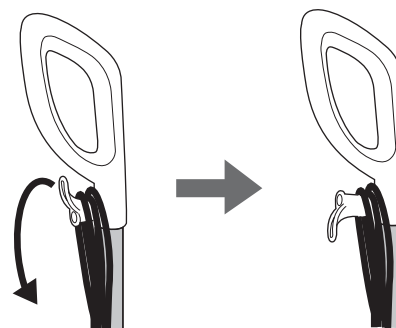

仕様

電源	入力：AC100V 50-60Hz
消費電力	1,300W
運転音	約 45dBA（スティック使用、最大吹出時）
	約 65dBA（スティック使用、濁水時）
加熱方式	パネル式
水タンク容量	約 330mL
スチーム吹出待ち時間	約 30秒
連続使用時間	約 7分（水タンク満水、最大噴出時）
スチーム温度	約 100℃
安全装置	温度ヒューズ：216℃
	サーモスタット（ヒーター保護用）：170℃
	サーモスタット（ポンプ保護用）：85℃
外形寸法	約 幅305×奥行280×高さ1,190（mm）
質量	約 2.1Kg（水は含まず）
電源コード長さ	約 5m

故障かな？！と思ったら

ご使用中に異常が生じたときは、つぎの点をお調べください
それでも調子が悪いときは、ただちにご使用を中止して、お買い上げの販売店、または、当社お客様相談室にご連絡ください

こんなとき	お調べいただくこと / なおしかた
クリーナーが動かない （電源ランプが点灯しない）	電源プラグがコンセントにしっかりと差し込まれていますか？ →電源プラグをコンセントにしっかりと差し込んでください コンセントに電気が来ていますか？ →ブレーカーとヒューズを確認してください 電源スイッチはONになっていますか？ →電源スイッチをONに回し、電源を入れてください

こんなとき	お調べいただくこと / なおしかた
スチームが出ない	<p>電源スイッチはONになっていますか？ →電源スイッチをONに回し、お好みのスチーム量に調整してください</p> <p>水タンクに水（水道水）は入っていますか？ →水タンクに適正な量の水を入れてください</p> <p>スチームボタンを押していますか？ →スチームボタンを押してくださいゴミを捨ててください ※ハンディタイプとして使用する時は、スチームボタンを押さないとスチームは出ません</p> <p>付属品（スチームジェットノズルなど）は正しく取りついていますか？ →付属品を正しく取付けてください</p> <p>長時間連続使用していませんか？ →電源スイッチをOFFに回して電源を切り、しばらく時間を置いてから使用してください ※当製品は安全装置（温度保護機能）を備えています。内部が一定以上の高温になると、安全装置が働き、スチームの噴出を停止する場合があります</p>
スチームが十分に出ない	<p>水タンクに十分な量の水（水道水）が入っていますか？ →水タンクに適正な量の水を入れてください</p> <p>吹出口が汚れていませんか？ →吹出口のお手入れをしてください</p>
水タンクから水が漏れる	<p>水タンクに水（水道水）を入れ過ぎていませんか？ →水タンクの水を適正な量（330ml以下）にしてください</p> <p>水タンクキャップは正しく取りついていますか？ →水タンクキャップを正しく取付けてください</p>
運転音が大きくなった	<p>水タンクに水（水道水）は入っていますか？ →水タンクに適正な量の水を入れてください</p>
モップヘッドがガタつく モップヘッドが外れる	<p>モップヘッドは正しく取りついていますか？ →モップヘッドを正しく取付けてください</p>
床面に水が残る	<p>専用マイクロファイバーパッドが濡れ過ぎてはいませんか？ →専用マイクロファイバーパッドが十分に冷えたから、水を除去してください</p> <p>専用マイクロファイバーパッドが濡れ過ぎてはいませんか？ →電源スイッチを回し、スチーム量の調整をしてください</p> <p>専用マイクロファイバーパッドは正しく取りついていますか？ →専用マイクロファイバーパッドを正しく取付けてください</p>
床面に白い跡が残る	<p>一か所に長時間スチームをあてていませんか？ →同じ場所にスチームをあて過ぎないでください</p> <p>硬水や水道水以外の水を使用していませんか？ →水道水（軟水）を使用してください</p> <p>専用マイクロファイバーパッドが汚れてはいませんか？ →専用マイクロファイバーパッドをお手入れしてください</p> <p>専用マイクロファイバーパッドに粉末洗剤が残っていませんか？ →専用マイクロファイバーパッドを洗う時は、液体の中性洗剤を使用してください</p> <p>多量の油成分を専用マイクロファイバーパッドで拭き取りませんでしたか？ →専用マイクロファイバーパッドをお手入れしてください</p> <p>専用マイクロファイバーパッドを床面に置いていませんか？ →専用マイクロファイバーパッドは専用のスタンドトレイに置いてください</p>
床面のワックスが取れた	<p>スチームクリーナーに適さない床面ではありませんか？ →ワックスをかけ直してください</p>
動きがスムーズでない （滑りが悪い）	<p>専用マイクロファイバーパッドは正しく取りついていますか？ →専用マイクロファイバーパッドを正しく取付けてください</p> <p>専用マイクロファイバーパッドが汚れてはいませんか？ →専用マイクロファイバーパッドをお手入れしてください</p>



交換部品（別売品）

当製品の交換部品(別売品)は、下記の部品番号でお問合せください

・お求めの際は、お買い上げの販売店、または当社お客様ご相談室にご連絡ください

部品名	部品番号
マイクロファイバーパッド	DS-PM-FP
カーベットリング	DS-PM-CG
スタンドトレイ	DS-PM-ST
スチームジェットノズル	DS-PM-CN
ワイパー	DS-PM-WS
コンパクトヘッド	DS-PM-UH
コンパクトヘッド用コットンパッド	DS-PM-HP
ラウンドブラシ	DS-PM-RB
すきまブラシ	DS-PM-GB

アフターサービスについて

① この製品には保証書がついています。

保証書は販売店にて所定事項を記入してお渡しいたしますので、内容をよくお読みの上大切に保管してください。

② 保証期間はご購入の日から1年間です。

保証期間中でも有料になることがありますので、保証書をよくお読みください。

お客様ご自身の修理は大変危険です。絶対に分解したり手を加えたりしないでください。

お客様ご相談窓口（サービスセンター / お客様相談室）

株式会社スマートライフソリューションズ（株式会社ジェイティーエヌ 内）

〒350-0269

埼玉県坂戸市につきい花みず木 5 丁目 7-3

フリーダイヤル 0120-776-872

受付時間 平日 9 時～ 17 時（土日祝日、年末年始、夏季休業日を除く）



③ 保証期間後の修理は…

販売店または当社お客様ご相談窓口にご相談ください。修理によって機能が維持できる場合は、ご希望により有料修理いたします。ただし、補修用性能部品の最低保有期間は、製造打ち切り後6年です。

注) 補修用性能部品とは、その製品の機能を維持するために必要な部品です。

④ アフターサービスについてご不明な点は…

お買い上げの販売店、または当社お客様相談室にお問い合わせください。

愛情点検	定期点検	定期的にスチームクリーナーの点検を!
		<p>このような症状はありませんか?</p> <ul style="list-style-type: none"> ●水漏れする。 ●スイッチを入れても、時々運転しないことがある。 ●電源プラグや電源コードを動かすと、通電したり、しなかったりする。 ●本体が変形したり、異常に熱い。 <p>このような症状のときは、事故防止のため、すぐさまご使用を止めていただき、必ず販売店または当社お客様ご相談窓口にて点検をご相談ください。</p>



株式会社スマートライフソリューションズ
本社：〒101-0047 東京都千代田区内神田 1-2-2

LET'S GO.